

Nakabayashi

取扱説明書

品名
宅配ボックス

品番
STB-201・301

このたびは、弊社製品をお買いあげいただきましてまことにありがとうございます。

- この説明書は製品のご使用にあたり、注意していただきたい事項について説明したものです。ご使用前にこの説明書をよくお読みの上、正しく安全にお使いください。また、製品本体の表示ラベルも併せてお読みください。このラベルは誤った使い方や事故を防止するためのものですから、絶対にはがさないでください。
- この説明書は大切に保管し、必要な時にお読みください。

本製品は不在時でも宅配物を受け取れる簡易的なボックスです。本製品及び収納物の盗難や破壊などの損害に対しては当社は責任を負いかねます。あらかじめご了承ください。

1.ご使用前に

- 貴重品、重要書類、危険物、なま物などの保管はしないでください。宅配物を受け取る為の簡易ボックスですので貴重品類の受け取りや保管には適しておりません。
- 故意、悪意、いたずらに対する防御機能はありません。
- 宅配業者様等の故意、過失、使用上の誤りによる荷物の盗難、紛失については責任を負いかねますので、あらかじめご了承ください。
- 本製品は屋外に設置される製品ですので、付属のキーの盗難・紛失・管理には十分ご注意ください。又、キーを紛失された場合は、本製品をご購入頂いた販売店様までご相談願います。弊社ではお客様直接のご対応は致しかねますので、あらかじめご了承ください。

2.使用上の注意

■ 使用環境・使用条件に関するご注意

- この製品は屋外での使用が可能ですが、風雨や諸条件によって雨水などが侵入する事がありますので、ご注意ください。

■ 設置・据え付けに関するご注意

- 製品を設置されるときは、水平な場所に置いてください。また、アジャスターなどが付いている場合には、製品本体が水平を保つよう調整してください。水平が保たれないまま設置されますと、本体のゆがみや可動部の動作不良など、使用上の支障をきたす恐れがあります。

■ 使用方法に関するご注意

- ▲ ボックス内に入って遊ばないようお子様には特に注意してください。閉じ込められる恐れがあります。
- ▲ 可動部のすき間に手や指を入れないで下さい。手や指をはさんでけがをすることがあります。
- ▲ 本体の上に乗ったり、腰掛けたりしないでください。転倒や破損によってけがをすることがあります。

■ 保守点検に関するご注意

- お手入れの際には、柔らかい布でからぶきしてください。汚れがひどい場合には、うすめた中性洗剤を含ませた布でかるく拭いて汚れを落とし、その後洗剤が残らないよう水拭きおよびからぶきをしてください。ベンジン、シンナー、クレンザーなどは使用しないでください。ボルトやネジのゆるみによるガタツキが生じたときは、早めに締めなおしてください。ゆるんだまま使用すると、
- ▲ 本体の変形や破損、転倒などでけがをすることがあります。
- 製品の分解や改造を行ったり、部品がはずれたままで使用しないでください。破損やけがをすることがあります。

■ 保管、破棄

- 製品を第三者に貸与したり譲渡したりする場合には、この取扱説明書を必ず添付し、取扱方法を十分に説明してください。
- 廃棄処分をする場合には、地域の分別方法に従って廃棄してください。

ナカバヤシ株式会社

〒174-8602 東京都板橋区東坂下2丁目5-1 商品に関するお問い合わせはサポートセンターまで 受付時間 土曜・日曜・祝日と年末年始・夏期休暇などの弊社の休日は「休み」です。 <https://www.nakabayashi.co.jp/> 各種ダウンロードサービスのお問い合わせは上記HPで承ります。 大阪府大阪市城東区中央2丁目1-23 ☎0120-166779 10:00~12:00/13:00~17:00

MADE IN JAPAN

3.内容物と各部の名称

●本体 各1台

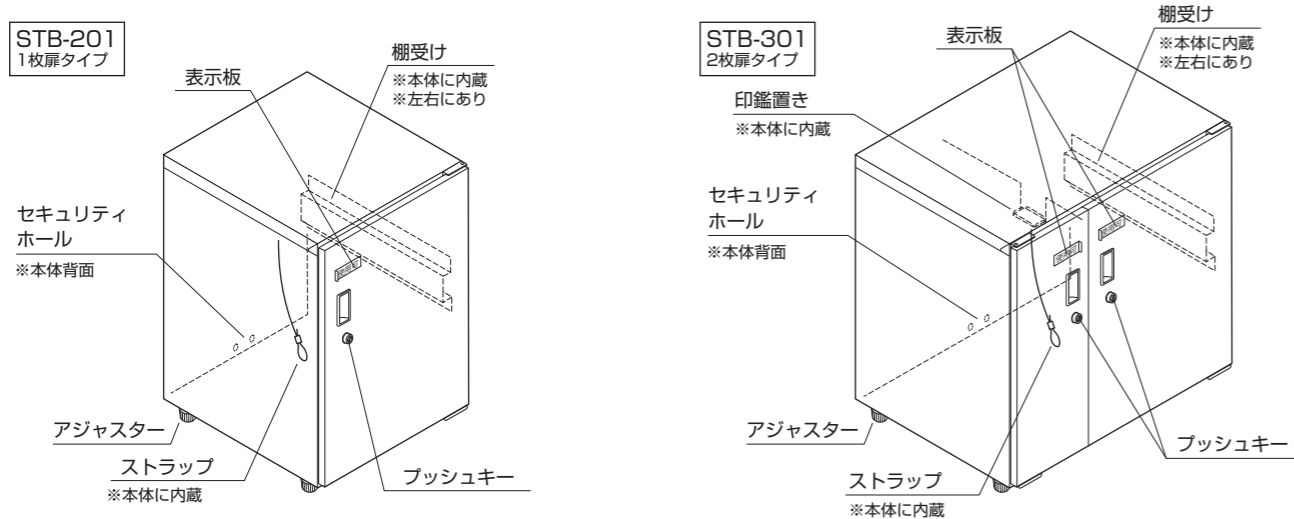

●棚板 1枚

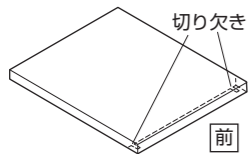

●印鑑取付金具 1個
※片面剥離紙付き



●キー
STB-201 : 2個
STB-301 : 4個



※キーには□部分にSNから始まる6ケタのキーナンバーが刻印されております。キーを紛失した際のキーの購入に必要となりますので必ずお控えください。
SN □□□□□□

□各部の説明

- 表示板：使用状況を表示できます。ツマミをスライドさせる事で『使用可』『使用中』の2種類が表示可能です。
- プッシュキー：押し込むだけで施錠ができます。解錠は付属のキーをご使用ください。
- ストラップ：印鑑ホルダーを使って印鑑の取り付けが可能です。

- 印鑑置き※STB-301のみ：左右どちらのスペースからも印鑑が取り出せます。
- セキュリティホール：市販のセキュリティワイヤーが取り付け可能です。
- 棚受け：付属の棚板が設置できます。
- アジャスター：高さを調節して本体を水平に設置できます。

4.受け取りできるサイズ

※STB-201は1回受取り、STB-301は2回受取りが可能です。

■受け取りできる最大サイズ ※単位：mm

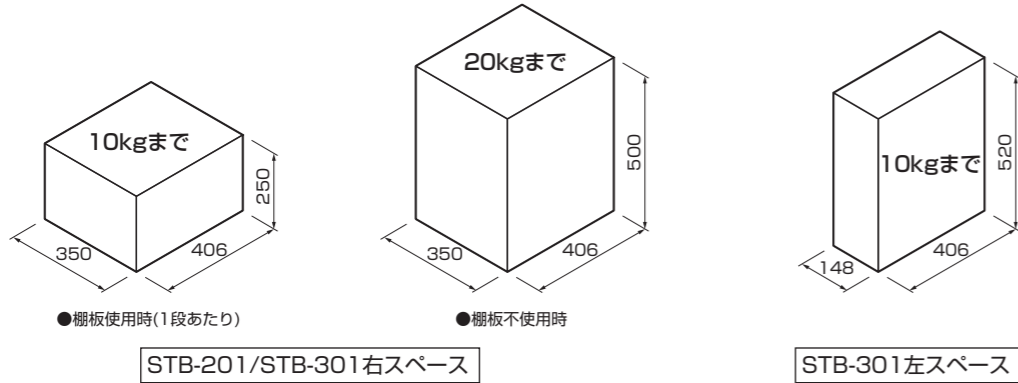

■受け取りできない物

- 生鮮食料品 ●現金・貴重品・生花など

■宅配ボックスをお使い頂くにあたって

- 確実に宅配ボックスをお使い頂ける為に、配達業者様へ宅配ボックスの使用のご指示をお願い致します。
- ・最寄の配達業者様へ連絡して頂き、不在時の宅配ボックスの使用をお伝えください。
- ・不在配達票が入っていた場合、荷物配達の日時のご指示とともに、次回より不在時の宅配ボックスの使用をお伝えください。

5.本体の固定

本製品はアンカーでの固定が可能です。アジャスターを外して固定してください。
※アンカー等、必要部品は別途ご用意ください。推奨アンカーはM8です。
※アンカーと製品をナットで締めこむ際には、外径20mm以下のボックスレンチが必要です。

●アンカー取付穴寸法

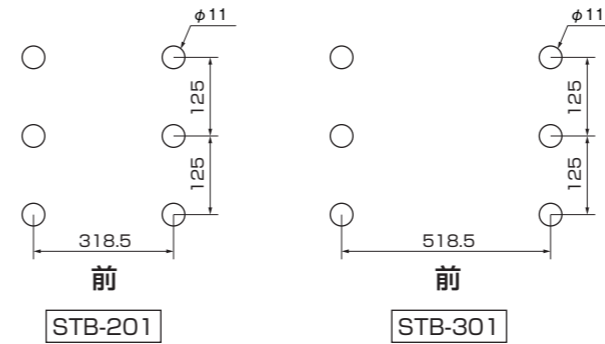

●アンカーの取付長さは30~35mmにしてください。

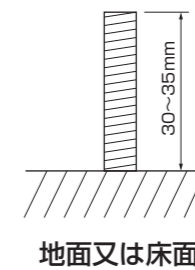

アンカー固定が出来ない場所では本体背面のセキュリティホールにワイヤー等で固定してください。
※ワイヤーは別途ご用意ください。

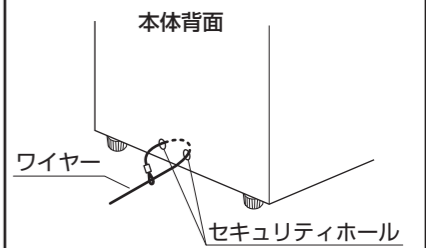

6.ご使用方法

ご使用前の準備

①棚板の固定

棚板を本体内部の棚受けに固定します。棚板を使用しない場合は本体底面に置いてください。

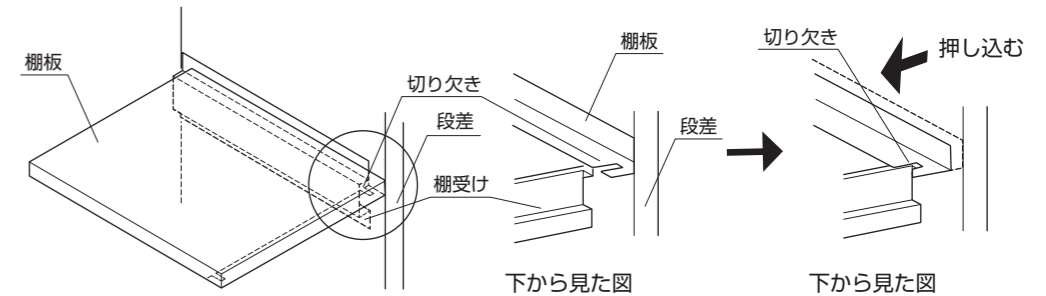

1.本体内部の一番手前側に合わせて棚板を置く

2.棚板を奥に押し込むと切り欠きが棚受けに引っ掛かり固定されます。

②印鑑の取り付け

ストラップに印鑑取付金具を通し、剥離紙をはがしてから印鑑を取り付けます。

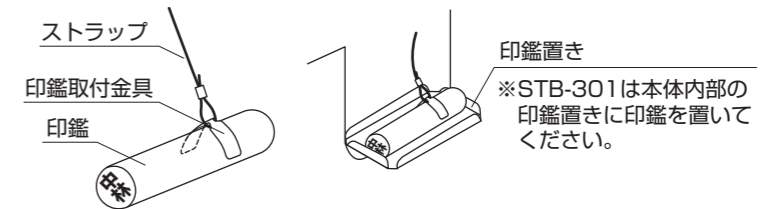

荷物の受け取り方

- ① 扉を開け、ボックス内の印鑑で受取伝票に捺印します。
- ② 荷物を中に入れます。
- ③ 扉を閉め、プッシュキーをカチッと音がするまで押し込みます。

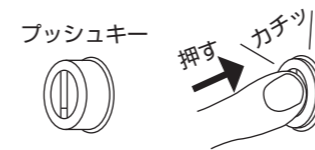

- ④ ツマミをスライドさせて表示板を『使用中』にします。
※STB-301の向かって左の表示板はスライド方向が逆になります。

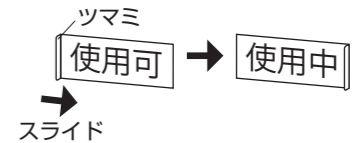

荷物の取り出し方

- ① 付属のキーで解錠します。

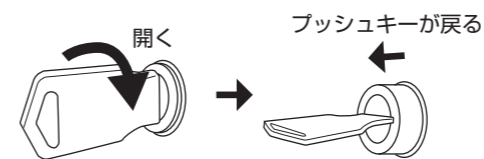

- ② 扉を開き、荷物を取り出します。

- ③ ツマミをスライドさせて表示板を『使用可』にし、扉を閉めます。
※STB-301の向かって左の表示板はスライド方向が逆になります。

